



"VIA FACTUM" d.o.o.
za projektiranje, nadzor i savjetovanje
Ul. Donje Svetice 46c, 10000 Zagreb
Ured Zadar, Zrinsko-Frankopanska 10/1
e-mail: viafactum@viafactum.hr
tel: 023/400 655
tel/fax: 023/400 654
OIB: 76739136445

Naručitelj:

Općina Privlaka
Ivana Pavla II 46, 23233 Privlaka
OIB: 86291327705

Vrsta elaborata:

Prometni elaborat

Predmet elaborata:

Izmjena i dopuna prometne signalizacije i
opreme u naselju Sabunike

Oznaka elaborata:

T.D. 18/22

Elaborat izradio:

Silvio Panović, dipl. ing. građ.

Suradnik:

Eugen Bajlo, građ. teh.

Zadar, siječanj 2022.

Direktor:
Tomislav Škara, dipl.ing.građ

 <p>"VIA FACTUM" d.o.o. za projektiranje, nadzor i savjetovanje Ul. Donje Svetice 46c, 10000 Zagreb Ured Zadar Žrinsko-Frankopanska 10/1, 23000 Zadar</p>	Naručitelj:	Općina Privlaka	Oznaka elaborata:	T.D. 18/22
	Vrsta elaborata:	Prometni elaborat	Elaborat izradio:	Silvio Panović, dipl. ing. građ.
	Predmet elaborata:	Izmjena i dopuna prometne signalizacije i opreme u naselju Sabunike	Mjesto i datum izrade:	Zadar, 01/22

SADRŽAJ:

1	OPĆI DIO	3
2	TEHNIČKI DIO	11
2.1	TEHNIČKI OPIS	12
2.1.1	Uvod.....	12
2.1.2	Obuhvat zahvata	12
2.1.3	Regulacija prometa	13
2.1.4	Obavješćavanje javnosti	16
2.1.5	Mjere zaštite na radu.....	16
2.2	SPECIFIKACIJA ZNAKOVA I OPREME	17
2.3	GRAFIČKI PRILOZI	26
1.	Pregledna situacija na TK karti	MJ 1:25000 Prilog 01
2.	Pregledna situacija na DOF karti	MJ 1:5000 Prilog 02
3.	Postojeća prometna situacija	MJ 1:750 Prilog 03
4.	Prometna situacija	MJ 1:750 Prilog 04
5.	Detalj postavljanja prometnog znaka	shema Prilog 05
6.	Detalj ocrtavanja parkirališnih mjesta	MJ 1:50 Prilog 06
7.	Detalj iscrtavanja horizontalne signalizacije	MJ 1:50 Prilog 07
8.	Horizontalna signalizacija na pješačkom prijelazu	MJ 1:50 Prilog 08

 <p>"VIA FACTUM" d.o.o. za projektiranje, nadzor i savjetovanje Ul. Donje Svetice 46c, 10000 Zagreb Ured Zadar Zrinsko-Frankopanska 10/1, 23000 Zadar</p>	Naručitelj:	Općina Privlaka	Oznaka elaborata:	T.D. 18/22
	Vrsta elaborata:	Prometni elaborat	Elaborat izradio:	Silvio Panović, dipl. ing. građ.
	Predmet elaborata:	Izmjena i dopuna prometne signalizacije i opreme u naselju Sabunike	Mjesto i datum izrade:	Zadar, 01/22

1 OPĆI DIO

REPUBLIKA HRVATSKA
JAVNI BILJEŽNIK
Skoblar Jelena
Zadar, Sv. Vinka Paulskog 34

IZVADAK IZ SUDSKOG REGISTRA

SUBJEKT UPISA

MBS:

110018479

OIB:

76739136445

EUID:

HRSR.110018479

TVRTKA:

- 6 VIA FACTUM d.o.o. za projektiranje, nadzor i savjetovanje
- 1 VIA FACTUM d.o.o.

SJEDIŠTE/ADRESA:

- 6 Zagreb (Grad Zagreb)
Ulica Donje Svetice 46 c

PRAVNI OBLIK:

- 1 društvo s ograničenom odgovornošću

PREDMET POSLOVANJA:

- 1 * - Projektiranje prometne signalizacije, izrada projekata te postavljanje i održavanje sustava za prometnu signalizaciju i drugih namijenjenih sigurnosti cestovnog prometa,
- 1 * - Izrada prometnih elaborata i studija, te tehničkih i tehnoloških projekata za potrebe izgradnje javnih cesta i drugih objekata niskogradnje,
- 1 * - Izrada projekata, te postavljanje i održavanje instalacijskih sustava i mreža u sklopu objekata niskogradnje
- 1 * - Održavanje objekata niskogradnje,
- 1 * - Izrada elaborata i prometnih studija te savjetovanje u svezi sa sigurnošću prometa
- 1 * - Tehnička vještačenja prometnih nesreća, procjena vrijednosti i štete na vozilima,
- 1 * - Procjena vrijednosti i štete na nekretninama, pokretninama, (plovilima i sl.) i dr.
- 1 * - Građenje, projektiranje i nadzor nad građenjem
- 1 * - Izrada investicijske dokumentacije, izrada tehnološke dokumentacije i tehnički nadzor nad gradnjom
- 1 * - Zasnivanje i izrada nacрта (projektiranje) zgrada
- 1 * - Inženjering, projektni menadžment i tehničko savjetovanje
- 1 * - Pripremni i završni radovi na gradilištu
- 1 * - Prekrcaj tereta i skladištenje robe
- 1 * - Izvođenje investicijskih radova u inozemstvu
- 1 * - Cestovni prijevoz robe i putnika u domaćem i međunarodnom prometu
- 1 * - Poslovanje nekretninama
- 1 * - Kupnja i prodaja robe i trgovačko posredovanje na domaćem i inozemnom tržištu

Izradeno: 2020-01-14 15:31:26
Podaci od: 2020-01-14

D004
Stranica: 1 od 7

REPUBLIKA HRVATSKA
JAVNI BILJEŽNIK
Skoblar Jelena
Zadar, Sv. Vinka Paulskog 34

IZVADAK IZ SUDSKOG REGISTRA

SUBJEKT UPISA

PREDMET POSLOVANJA:

- | | | |
|---|---|--|
| 1 | * | - Posredovanje i zastupanje u prometu roba i usluga |
| 1 | * | - Zastupanje stranih tvrtki |
| 1 | * | - Djelatnost uvoza i izvoza |
| 1 | * | - Poslovno savjetovanje |
| 3 | * | - iznajmljivanje strojeva i opreme bez rukovatelja i predmeta za osobnu uporabu i kućanstvo |
| 3 | * | - izrada projektne dokumentacije za vodnogospodarske građevine i vodne sustave |
| 3 | * | - izrada nacрта strojeva i industrijskih postrojenja |
| 3 | * | - inženjering na području niskogradnje, hidrogradnje, prometa, sistemski inženjering i sigurnosni inženjering |
| 3 | * | - izrada i izvedba projekata iz područja građevinarstva, elektrike, elektronike, rudarstva, kemije, mehanike, strojarstva i industrije |
| 3 | * | - projektiranje unutrašnjeg uređenja za objekte raznih namjena |
| 3 | * | - izrada parcelacijskih i drugih geodetskih elaborata katastra zemljišta |
| 3 | * | - izrada parcelacijskih i drugih geodetskih elaborata katastra nekretnina |
| 3 | * | - izrada parcelacijskih i drugih geodetskih elaborata za potrebe pojedinačnog prevodenja katastarskih čestica katastra zemljišta u katastarske črstice katastra nekretnina |
| 3 | * | - izrada elaborata katastra vodova i stručne geodetske poslove za potrebe pružanja geodetskih usluga |
| 3 | * | - tehničko vođenje katastra vodova |
| 3 | * | - izrada posebnih geodetskih podloga za potrebe izrade dokumenata i akata prostornog uređenja |
| 3 | * | - izrada posebnih geodetskih podloga za potrebe projektiranja |
| 3 | * | - izrada geodetskih elaborata stanja građevine prije rekonstrukcije |
| 3 | * | - izrada geodetskoga projekta |
| 3 | * | - iskolčenje građevina i izradu elaborata iskolčenja građevine |
| 3 | * | - izrada geodetskog situacijskog nacрта izgrađene građevine |
| 3 | * | - geodetsko praćenje građevine u gradnji i izrada elaborata geodetskog praćenja |
| 3 | * | - praćenje pomaka građevine u njezinom održavanju i izrada elaborata geodetskog praćenja |
| 3 | * | - izrada posebnih geodetskih podloga za zaštićena i štćićena područja |
| 3 | * | - stručni nadzor nad: - izradom elaborata katastra vodova i stručnih geodetskih poslova za potrebe pružanja geodetskih usluga |
| 3 | * | - tehničkim vođenjem katastra vodova |
| 3 | * | - izradom posebnih geodetskih podloga za potrebe izrade dokumenata i akata prostornog uređenja |
| 3 | * | - izradom posebnih geodetskih podloga za potrebe projektiranja |
| 3 | * | - izradom geodetskih elaborata stanja građevine prije rekonstrukcije |
| 3 | * | - izradom geodetskoga projekta |
| 3 | * | - iskolčenjem građevina i izradom elaborata iskolčenja |

Izradeno: 2020-01-14 15:31:26
Podaci od: 2020-01-14

D004
Stranica: 2 od 7

REPUBLIKA HRVATSKA
JAVNI BILJEŽNIK
Skoblar Jelena
Zadar, Sv. Vinka Paulskog 34

IZVADAK IZ SUDSKOG REGISTRA

SUBJEKT UPISA

PREDMET POSLOVANJA:

- 3 * građevine
 - izradom geodetskog situacijskog nacрта izgrađene
 građevine
- 3 * - geodetskim praćenjem građevine u gradnji i izradom
 elaborata geodetskog praćenja
- 3 * - praćenjem pomaka građevine u njezinom održavanju i
 izradom elaborata geodetskog praćenja
- 3 * - izradom posebnih geodetskih podloga za zaštićena i
 štićena područja

OSNIVAČI/ČLANOVI DRUŠTVA:

- 6 Tomislav Škara, OIB: 14908768096
 Škabrnja, Hrvatskog Državnog Sabora 55
- 2 - član društva

- 6 Đani Zrilić, OIB: 99657936718
 Vodice, Zatonska 181 I
- 2 - član društva

OSOBE OVLAŠTENE ZA ZASTUPANJE:

- 6 Tomislav Škara, OIB: 14908768096
 Škabrnja, Hrvatskog Državnog Sabora 55
- 1 - član uprave
- 1 - direktor, zastupa društvo pojedinačno i samostalno

- 6 Đani Zrilić, OIB: 99657936718
 Vodice, Zatonska 181 I
- 1 - član uprave
- 1 - direktor, zastupa društvo pojedinačno i samostalno

- 6 Ivo Baraba, OIB: 68665783500
 Zadar, Vukovarska ulica 10 F
- 6 - prokurist

- 6 Zvonko Varga, OIB: 53483754718
 Zlatar, Sajmišna ulica 34
- 6 - prokurist

TEMELJNI KAPITAL:

- 1 20.000,00 kuna

PRAVNI ODNOSI:

Osnivački akt:

- 1 Društveni ugovor o osnivanju d.o.o. od 02. listopada 2008. godine.
- 3 Odlukom članova društva od 02.11.2010. godine, Društveni ugovor o osnivanju društva VIA FACTUM d.o.o. od 02.10.2008 godine je izmijenjen u cijelosti a posebno članak 3 - dopunjena je odredba o predmetu poslovanja, te je zamijenjen novim potpunim i pročišćenim tekstom Društvenog ugovora o osnivanju VIA FACTUM d.o.o. od 02.11.2010. godine.

Novi pročišćeni i potpuni tekst Društvenog ugovora o osnivanju od

Izrađeno: 2020-01-14 15:31:26
Podaci od: 2020-01-14

D004
Stranica: 3 od 7

REPUBLIKA HRVATSKA
JAVNI BILJEŽNIK
Skoblar Jelena
Zadar, Sv. Vinka Paulskog 34

IZVADAK IZ SUDSKOG REGISTRA

SUBJEKT UPISA

PRAVNI ODNOSI:

Osnivački akt:

02.11.2010. godine s potvrdom javnog bilježnika dostavljen je u Zbirku isprava suda.

- 6 Odlukom članova društva od dana 12.12.2019. godine izmijenjen je Društveni ugovor od dana 02.11.2010. godine u pogledu tvrtke društva i sjedišta društva, te je zamijenjen u cijelosti potpunim tekstom Društvenog ugovora od istog dana, koji se prilaže i ulaže u zbirku sudskih isprava društva.

PODRUŽNICA BR. 001

TVRTKA PODRUŽNICE:

- 5 VIA FACTUM d.o.o., Podružnica Zagreb za projektiranje i nadzor

SJEDIŠTE/ADRESA PODRUŽNICE:

- 5 Zagreb (Grad Zagreb)
Obrtnička 1

DJELATNOSTI PODRUŽNICE:

- 5 * - Projektiranje prometne signalizacije, izrada projekata te postavljanje i održavanje sustava za prometnu signalizaciju i drugih namijenjenih sigurnosti cestovnog prometa,
5 * - Izrada prometnih elaborata i studija, te tehničkih i tehnoloških projekata za potrebe izgradnje javnih cesta i drugih objekata niskogradnje,
5 * - Izrada projekata, te postavljanje i održavanje instalacijskih sustava i mreža u sklopu objekata niskogradnje
5 * - Održavanje objekata niskogradnje,
5 * - Izrada elaborata i prometnih studija te savjetovanje u svezi sa sigurnošću prometa
5 * - Tehnička vještačenja prometnih nesreća, procjena vrijednosti i štete na vozilima,
5 * - Procjena vrijednosti i štete na nekretninama, pokretninama, (plovilima i sl.) i dr.
5 * - Građenje, projektiranje i nadzor nad gradnjom
5 * - Izrada investicijske dokumentacije, izrada tehnološke dokumentacije i tehnički nadzor nad gradnjom
5 * - Zasnivanje i izrada nacrt (projektiranje) zgrada
5 * - Inženjering, projektni menadžment i tehničko savjetovanje
5 * - Pripremni i završni radovi na gradilištu
5 * - Prekrcaj tereta i skladištenje robe
5 * - Izvođenje investicijskih radova u inozemstvu
5 * - Cestovni prijevoz robe i putnika u domaćem i međunarodnom prometu
5 * - Poslovanje nekretninama
5 * - Kupnja i prodaja robe i trgovačko posredovanje na domaćem i inozemnom tržištu
5 * - Posredovanje i zastupanje u prometu roba i usluga
5 * - Zastupanje stranih tvrtki
5 * - Djelatnost uvoza i izvoza

Izrađeno: 2020-01-14 15:31:26
Podaci od: 2020-01-14

D004
Stranica: 4 od 7

REPUBLIKA HRVATSKA
JAVNI BILJEŽNIK
Skoblar Jelena
Zadar, Sv. Vinka Paulskog 34

IZVADAK IZ SUDSKOG REGISTRA

SUBJEKT UPISA

PODRUŽNICA BR. 001

DJELATNOSTI PODRUŽNICE:

- 5 * - Poslovno savjetovanje
- 5 * - iznajmljivanje strojeva i opreme bez rukovatelja i predmeta za osobnu uporabu i kućanstvo
- 5 * - izrada projektne dokumentacije za vodnogospodarske građevine i vodne sustave
- 5 * - izrada nacрта strojeva i industrijskih postrojenja
- 5 * - inženjering na području niskogradnje, hidrogradnje, prometa, sistemski inženjering i sigurnosni inženjering
- 5 * - izrada i izvedba projekata iz područja građevinarstva, elektrike, elektronike, rudarstva, kemije, mehanike, strojarstva i industrije
- 5 * - projektiranje unutrašnjeg uređenja za objekte raznih namjena
- 5 * - izrada parcelacijskih i drugih geodetskih elaborata katastra zemljišta
- 5 * - izrada parcelacijskih i drugih geodetskih elaborata katastra nekretnina
- 5 * - izrada parcelacijskih i drugih geodetskih elaborata za potrebe pojedinačnog prevodenja katastarskih čestica katastra zemljišta u katastarske črstice katastra nekretnina
- 5 * - izrada elaborata katastra vodova i stručne geodetske poslove za potrebe pružanja geodetskih usluga
- 5 * - tehničko vođenje katastra vodova
- 5 * - izrada posebnih geodetskih podloga za potrebe izrade dokumenata i akata prostornog uređenja
- 5 * - izrada posebnih geodetskih podloga za potrebe projektiranja
- 5 * - izrada geodetskih elaborata stanja građevine prije rekonstrukcije
- 5 * - izrada geodetskoga projekta
- 5 * - iskolčenje građevina i izradu elaborata iskolčenja građevine
- 5 * - izrada geodetskog situacijskog nacрта izgrađene građevine
- 5 * - geodetsko praćenje građevine u gradnji i izrada elaborata geodetskog praćenja
- 5 * - praćenje pomaka građevine u njezinom održavanju i izrada elaborata geodetskog praćenja
- 5 * - izrada posebnih geodetskih podloga za zaštićena i štiićena područja
- 5 * - stručni nadzor nad: - izradom elaborata katastra vodova i stručnih geodetskih poslova za potrebe pružanja geodetskih usluga
- 5 * - tehničkim vođenjem katastra vodova
- 5 * - izradom posebnih geodetskih podloga za potrebe izrade dokumenata i akata prostornog uređenja
- 5 * - izradom posebnih geodetskih podloga za potrebe projektiranja
- 5 * - izradom geodetskih elaborata stanja građevine prije rekonstrukcije
- 5 * - izradom geodetskoga projekta
- 5 * - iskolčenjem građevina i izradom elaborata iskolčenja građevine

Izradeno: 2020-01-14 15:31:26
Podaci od: 2020-01-14

D004
Stranica: 5 od 7

REPUBLIKA HRVATSKA
JAVNI BILJEŽNIK
Skoblar Jelena
Zadar, Sv. Vinka Paulskog 34

IZVADAK IZ SUDSKOG REGISTRA

SUBJEKT UPISA

PODRUŽNICA BR. 001

DJELATNOSTI PODRUŽNICE:

- 5 * - izradom geodetskog situacijskog nacрта izgrađene građevine
- 5 * - geodetskim praćenjem građevine u gradnji i izradom elaborata geodetskog praćenja
- 5 * - praćenjem pomaka građevine u njezinom održavanju i izradom elaborata geodetskog praćenja
- 5 * - izradom posebnih geodetskih podloga za zaštićena i štice područja

OSOBE OVLAŠTENE ZA ZASTUPANJE:

- 5 TOMISLAV ŠKARA, OIB: 14908768096
Škabrnja, Hrvatskog Državnog Sabora 55
- 5 - osoba ovlaštena da u poslovanju podružnice zastupa osnivača
- 5 - zastupa osnivača u poslovanju podružnice samostalno i pojedinačno, Imenovan Odlukom osnivača od 16.02.2016. godine

- 5 ĐANI ZRILIĆ, OIB: 99657936718
Biograd Na Moru, Dr. Franje Tuđmana 70
- 5 - osoba ovlaštena da u poslovanju podružnice zastupa osnivača
- 5 - zastupa osnivača u poslovanju podružnice samostalno i pojedinačno, Imenovan Odlukom osnivača od 16.02.2016. godine

FINANCIJSKA IZVJEŠĆA:

	Predano	God.	Za razdoblje	Vrsta izvještaja
eu	30.04.19	2018	01.01.18 - 31.12.18	GFI-POD izvještaj

Upise u glavnu knjigu proveli su:

RBU Tt	Datum	Naziv suda
0001 Tt-08/830-2	16.10.2008	Trgovački sud u Zadru
0002 Tt-10/767-2	07.10.2010	Trgovački sud u Zadru
0003 Tt-10/1430-2	07.12.2010	Trgovački sud u Zadru
0004 Tt-15/2652-1	01.09.2015	Trgovački sud u Zadru
0005 Tt-16/553-2	17.03.2016	Trgovački sud u Zadru
0006 Tt-19/41440-5	27.12.2019	Trgovački sud u Zagrebu
eu /	30.06.2009	elektronički upis
eu /	29.06.2010	elektronički upis
eu /	29.06.2011	elektronički upis
eu /	26.06.2012	elektronički upis
eu /	28.06.2013	elektronički upis
eu /	27.06.2014	elektronički upis
eu /	24.06.2015	elektronički upis
eu /	28.06.2016	elektronički upis
eu /	28.04.2017	elektronički upis
eu /	26.04.2018	elektronički upis

Izradeno: 2020-01-14 15:31:26
Podaci od: 2020-01-14

D004
Stranica: 6 od 7

REPUBLIKA HRVATSKA
JAVNI BILJEŽNIK
Skoblar Jelena
Zadar, Sv. Vinka Paulskog 34

IZVADAK IZ SUDSKOG REGISTRA

SUBJEKT UPISA

Upise u glavnu knjigu proveli su:

RBU Tt	Datum	Naziv suda
eu /	30.04.2019	elektronički upis

Pristojba: _____

JAVNI BILJEŽNIK

Skoblar Jelena

Nagrada: _____

Zadar, Sv. Vinka Paulskog 34

Ja, javni bilježnik **JELENA SKOBLAR**, Zadar, Sv. Vinka Paulskog 34, temeljem članka 5. Zakona o sudskom registru po uvidu u sudski registar kojeg sam današnjeg dana izvršila elektroničkim putem,

i z d a j e m

Izvadak iz sudskog registra za:

VIA FACTUM d.o.o., MBS 110018479, OIB 76739136445, Zagreb, Ulica Donje Svetice 46 c

Izvadak se sastoji od 7 stranice.

Javnobilježnička pristojba za ovjeru po tar. br. 11. st. 1. ZJP naplaćena u iznosu 12,00 kn.
Javnobilježnička nagrada po čl. 31. a PPJT zaračunata u iznosu od 35,00 kn uvećana za PDV u iznosu od 8,75 kn.

Broj: OV-305/2020
Zadar, 14.01.2020.



Javni bilježnik
JELENA SKOBLAR

Izrađeno: 2020-01-14 15:31:26
Podaci od: 2020-01-14

D004
Stranica: 7 od 7

 <p>"VIA FACTUM" d.o.o. za projektiranje, nadzor i savjetovanje Ul. Donje Svetice 46c, 10000 Zagreb Ured Zadar Zrinsko-Frankopanska 10/1, 23000 Zadar</p>	Naručitelj:	Općina Privlaka	Oznaka elaborata:	T.D. 18/22
	Vrsta elaborata:	Prometni elaborat	Elaborat izradio:	Silvio Panović, dipl. ing. građ.
	Predmet elaborata:	Izmjena i dopuna prometne signalizacije i opreme u naselju Sabunike	Mjesto i datum izrade:	Zadar, 01/22

2 TEHNIČKI DIO

 <p>"VIA FACTUM" d.o.o. za projektiranje, nadzor i savjetovanje Ul. Donje Svetice 46c, 10000 Zagreb Ured Zadar Žrinsko-Frankopanska 10/1, 23000 Zadar</p>	Naručitelj:	Općina Privlaka	Oznaka elaborata:	T.D. 18/22
	Vrsta elaborata:	Prometni elaborat	Elaborat izradio:	Silvio Panović, dipl. ing. građ.
	Predmet elaborata:	Izmjena i dopuna prometne signalizacije i opreme u naselju Sabunike	Mjesto i datum izrade:	Zadar, 01/22

2.1 TEHNIČKI OPIS

2.1.1 Uvod

Na zahtjev Općine Privlaka, a po izlasku na teren i utvrđivanju postojećeg stanja trajne regulacije prometa, izrađen je ovaj prometni elaborat. Elaborat je izrađen u svrhu povećanja sigurnosti u prometu za sve sudionike.

Prometni elaborat izrađen je prema važećim zakonima i propisima - Zakonu o sigurnosti prometa na cestama (N.N. 67/08, 48/10, 74/11, 80/13, 158/13, 92/14, 64/15, 108/17, 70/19, 42/20), Pravilniku o prometnim znakovima, signalizaciji i opremi na cestama (N.N. 92/19) te Pravilniku o sadržaju, namjeni i razini razrade prometnog elaborata za ceste (N.N. 140/13).

2.1.2 Obuhvat zahvata

Prometnim elaboratom obuhvaćene su izmjene i dopune regulacije prometa na području naselja Sabunike u Općini Privlaka na prometnicama prema prikazu u grafičkom prilogu broj 1. *Pregledna situacija na DOF karti.*

Izmjene prometne signalizacije i opreme prema ovom elaboratu odnose se na dionice nerazvrstanih prometnica obuhvaćene zahtjevom naručitelja (Općina Privlaka), a čiji se popis daje u nastavku:

Prometnice na području naselja Sabunike obuhvaćene elaboratom

R. br.	Ulica/dionica/parkirališta/javne površine
1.	Ulica Hrvatskog sabora
2.	Put Kandelica
3.	Zelena ulica
4.	Ulica Sabunike I
5.	Ulica Sabunike II
6.	Ulica Sabunike III
7.	Ulica Sabunike IV
8.	Ulica Sabunike V
9.	Ulica Sabunike VI
10.	Ulica Sabunike VII

 <p>"VIA FACTUM" d.o.o. za projektiranje, nadzor i savjetovanje Ul. Donje Svetice 46c, 10000 Zagreb Ured Zadar Zrinsko-Frankopanska 10/1, 23000 Zadar</p>	Naručitelj:	Općina Privlaka	Oznaka elaborata:	T.D. 18/22
	Vrsta elaborata:	Prometni elaborat	Elaborat izradio:	Silvio Panović, dipl. ing. građ.
	Predmet elaborata:	Izmjena i dopuna prometne signalizacije i opreme u naselju Sabunike	Mjesto i datum izrade:	Zadar, 01/22

2.1.3 Regulacija prometa

Sukladno članku 6. Pravilnika o sadržaju, namjeni i razini razrade prometnog elaborata za ceste (N.N. 140/13) ovim prometnim elaboratom uređuje se promet vozila, pješaka i drugih sudionika u prometu na nerazvrstanim prometnicama na području naselja Sabunike, i to posebno:

- ceste s prednošću prolaska
- određivanje smjerova jednosmjernih ulica
- parkirališna mjesta sa naplatom
- parkirališna mjesta za osobe s invaliditetom i smanjene pokretljivosti

Okomiti prometni znakovi se postavljaju prema Pravilniku o prometnim znakovima, opremi i signalizaciji na cestama (NN 92/19). Prometni znakovi su raspoređeni na osnovi razmatranja faktora koji utječu na uvjete odvijanja prometa. Najmanji vodoravni razmak najisturenijeg ruba prometnog znaka od ruba kolnika mora biti 0,3 metara. Stup prometnog znaka postavlja se u pravilu horizontalno udaljen najviše 2,0 m od ruba kolnika.

Znakovi se u naselju (u području gdje se očekuje kretanje pješaka) postavljaju na visini od 2.2 m mjereno od kote uređenog terena do donjeg ruba najnižeg znaka na nosaču.

Površina prometnih znakova izrađuje se od materijala retroreflektirajućih svojstava najmanje klase I, osim znakova koji moraju biti najmanje klase II. Prometni znakovi koji se postavljaju na isti nosač moraju biti istih retroreflektirajućih svojstava. Boja poledine podloge znaka mora biti sive boje i bez sjaja, kako bi se vozačima spriječilo odvratanje pozornosti.

Prometni znakovi pričvršćuju se na stupove koji su izrađeni od Fe cijevi i zaštićeni protiv korozije. Stupovi znakova postavljaju se u betonske temelje betona kakvoće C 20/25 oblika krnje piramide donjeg kvadrata 30 cm i gornjeg 20 cm, dubine minimalno 80 cm.

Pri postavljanju znak treba zakrenuti 3 - 5° u odnosu na os prometnice radi izbjegavanja intenzivne refleksije i smanjenja kontrasta pri osvjetljenju. Pričvršćivanje prometnih znakova mora biti izvedeno na način da s prednje strane znaka nema vidljivog mjesta pričvršćivanja. Pri tome treba obratiti posebnu pažnju da se ne primjenjuju vijci i pločice od drugih tipova materijala. Elementi za pričvršćivanje moraju biti izvedeni tako da se onemogući okretanje prometnog znaka oko osi stupa i da se onemogući samoodvijanje.

Horizontalna signalizacija projektirana je tako da zajedno s okomitom pruža potrebnu sigurnost odvijanja prometa, a sukladno Pravilniku o prometnim znakovima, opremi i signalizaciji na cestama (NN 92/19).

Sva horizontalna signalizacija izrađuje se u bijeloj boji, osim one koja označava parkirališna mjesta za osobe s invaliditetom i smanjene pokretljivosti, koja se izvodi u žutoj boji. Boja mora imati retroreflektivna svojstva prema hrvatskoj normi HRN.Z.S2.240 sa odgovarajućim koeficijentom retrorefleksije klase II.

Prije početka bojanja podloga mora biti suha i čista zbog kvalitete prijanjanja i zajamčene dugotrajnosti.

Nakon izvršenog bojanja izvoditelj radova je dužan priložiti ateste kvalitete boje i primijenjene količine retroreflektivnih zrnaca.

Specifikacija prometne opreme i signalizacije dana je u dijelu 2.2. Specifikacija znakova i opreme.

 <p>"VIA FACTUM" d.o.o. za projektiranje, nadzor i savjetovanje Ul. Donje Svetice 46c, 10000 Zagreb Ured Zadar Žrinski-Frankopanska 10/1, 23000 Zadar</p>	Naručitelj:	Općina Privlaka	Oznaka elaborata:	T.D. 18/22
	Vrsta elaborata:	Prometni elaborat	Elaborat izradio:	Silvio Panović, dipl. ing. građ.
	Predmet elaborata:	Izmjena i dopuna prometne signalizacije i opreme u naselju Sabunike	Mjesto i datum izrade:	Zadar, 01/22

2.1.4 Postojeće stanje

Izvidom na terenu utvrđeno je stanje i pozicija postojeće vertikalne i horizontalne prometne signalizacije. Postojeća prometna signalizacija prikazana je u grafičkom prilogu br.3.

Dio postojećih prometnih znakova vertikalne signalizacije se zadržava, dio je potrebno premjestiti na novu poziciju a neke je potrebno potpuno ukloniti (sve kako je prikazano u grafičkim priložima).

Svu horizontalnu prometnu signalizaciju potrebno je izraditi ponovno jer je postojeća u izrazito lošem stanju – dotrajala i slabo vidljiva.

2.1.5 Ceste s prednošću prolaska

Ovim elaboratom određene su ceste s prednošću prolaska, kako bi se ostvarila maksimalna sigurnost korisnika u prometu. Na raskrižjima će se postaviti dodatna vertikalna prometna signalizacija B02 i ako je potrebno znak za obavezan smjer. Od horizontalne signalizacije potrebno je iscrtati punu zaustavnu liniju debljine 50,0 cm i oznaku STOP (sve kako je prikazano u grafičkom prilogu br.4).

2.1.6 Dvosmjerni i jednosmjerni promet

Izvidom na terenu utvrđena je neadekvatna širina dijela prometnica u naselju Sabunike te se ovim Elaboratom (u dogovoru s naručiteljem) promet na pojedinim ulicama mijenja u jednosmjernan. Smjer i naziv ulice dani su u tablici 1.

U ulicama Ulica Hrvatskog sabora i Ulica Put Kandelica zadržava se dvosmjernan promet.

Tablica 1.

R. br.	Ulica	SMJER	
		OD	PREMA
1.	Ulica Sabunike I	Ulica Hrvatskog sabora	Put Kandelica
2.	Ulica Sabunike II	Put Kandelica	Ulica Hrvatskog sabora
3.	Ulica Sabunike III	Ulica Hrvatskog sabora	Put Kandelica
4.	Ulica Sabunike IV	Put Kandelica	Ulica Hrvatskog sabora
5.	Ulica Sabunike V	Ulica Hrvatskog sabora	Put Kandelica
6.	Ulica Sabunike VI	Put Kandelica	Ulica Hrvatskog sabora
7.	Ulica Sabunike VII	Ulica Hrvatskog sabora	Put Kandelica

2.1.6.1 Površine za parkiranje

Elaboratom su planirana parkirališnih mjesta za uzdužno parkiranje dimenzija 2,5 x 5,5 m i za okomito parkiranje 2,5 x 5,0 m. Ukupno je planirano 468 parkirališnih mjesta od toga je 5 namijenjeno osobama s invaliditetom i smanjene pokretljivosti dimenzija 4,0 x 5,5 m, označeno sukladno odredbama Pravilnika o osiguranju pristupačnosti građevina osobama s invaliditetom i smanjene pokretljivosti (N.N. 151/2005).

 <p>"VIA FACTUM" d.o.o. za projektiranje, nadzor i savjetovanje Ul. Donje Svetice 46c, 10000 Zagreb Ured Zadar Žrinsko-Frankopanska 10/1, 23000 Zadar</p>	Naručitelj:	Općina Privlaka	Oznaka elaborata:	T.D. 18/22
	Vrsta elaborata:	Prometni elaborat	Elaborat izradio:	Silvio Panović, dipl. ing. građ.
	Predmet elaborata:	Izmjena i dopuna prometne signalizacije i opreme u naselju Sabunike	Mjesto i datum izrade:	Zadar, 01/22

Za sva parkirna mjesta koja su planirana ovim elaboratom predviđena je naplata parkiranja osim parkirališna mjesta za osobe s invaliditetom i smanjene pokretljivosti. Dimenzije svih parkirališnih mjesta su prikazane u grafičkom prilogu broj 6.

Sva parkirališna mjesta prikazana u ovom projektu moraju biti označena prometnom signalizacijom u skladu s propisima o sigurnosti prometa, te moraju imati oznaku zone, dopuštenog trajanja parkiranja, vremena naplate parkiranja i visinu naknada za parkiranje koja je propisana Odlukom jedinice lokalne samouprave.

Prije iscrtavanja horizontalne signalizacije oznaka parkirališnih mjesta potrebno je prethodno postavljanje betonskih opločnika kod neasfaltiranih površina (na "tamponu"). Na mjestima koja su namjenjena osobama s invaliditetom i smanjene pokretljivosti postaviti će se betonski opločnici cijelom površinom parkirališnog mjesta dok kod ostalih parkirališnih mjesta potrebno je postavljanje samo na mjestu iscrtavanja rubnih crta (sve prema detalju u grafičkom prilogu broj 6).

Kod automatizirane naplate (parkirnih automata) korisnik količinom ubačenih kovanica sam određuje dužinu plaćenog parkiranja sukladno vremenu ograničenja i kartu ističe na vidno mjesto ispod prednjeg vjetrobranskog stakla. Postoji i mogućnost naplate putem sms-parkinga, slanjem sms-a na jedinstveni broj sms-a ovisno o zoni.

Sva prometna signalizacija i oprema mora biti izrađena i postavljena u svemu prema Pravilniku o prometnim znakovima, opremi i signalizaciji na cestama (NN 92/19) – u nastavku teksta "Pravilnik", te prema ovom projektu.

U situaciji prometne opreme i signalizacije dani su točni položaji postavljanja opreme ceste i prometnih znakova. U grafičkom prilogu br. 5 prikazan je detalj postavljanja prometnog znaka a u grafičkom prilogu br. 6 prikazan je detalj iscrtavanja parkirališnog mjesta.

2.1.7 Sigurnost pješaka

Ovim prometnim elaboratom u naselju Sabunike ograničava se brzina kretanja vozila na 30 km/h. Na ulasku u naselje postaviti će se znak C22 kako bi se dodatno osigurala sigurnost pješaka i svih sudionika u prometu. Postojeće pješačke prijelaze koji povezuju pješačku stazu u središtu naselja potrebno je označiti zaustavnom isprekidanom linijom debljine 50,0 cm i vertikalnom signalizacijom oznake C02. Trajna prometna regulacija znakovima označava pješačke prijelaze, sigurne pravce za kretanje pješaka te posebne tehničke mjere za sigurnost pješaka.

Pješački prijelazi izvode se prema grafičkom prilogu broj 8. Horizontalna signalizacija na pješačkom prijelazu.

2.1.8 Uspornici

U zadanom obuhvatu već su postavljeni uspornici koji nisu obilježeni odgovarajućim prometnim znakovima. Zahtjev investitora je da se uspornici zadrže. Uspornici su postavljeni jer se na predmetnom obuhvatu vozilo velikim i neprilagođenim brzinama koje su ugrožavali sve sudionike u prometu. Uspornici na represivan način smanjuju brzinu a s tim povećavaju sigurnost na prostoru obuhvata.

 <p>"VIA FACTUM" d.o.o. za projektiranje, nadzor i savjetovanje Ul. Donje Svetice 46c, 10000 Zagreb Ured Zadar Zrinsko-Frankopanska 10/1, 23000 Zadar</p>	Naručitelj:	Općina Privlaka	Oznaka elaborata:	T.D. 18/22
	Vrsta elaborata:	Prometni elaborat	Elaborat izradio:	Silvio Panović, dipl. ing. građ.
	Predmet elaborata:	Izmjena i dopuna prometne signalizacije i opreme u naselju Sabunike	Mjesto i datum izrade:	Zadar, 01/22

Uvidom na terenu utvrđeno je da kod pojedinih uspornika nedostaju elementi. Elemente koji nedostaju potrebno je dodati kako bi uspornici bili potpuno funkcionalni.

Ovim elaboratom je predviđeno njihovo obilježavanje prometnim znakovima sa znakovima obavijesti C08 i K05.

2.1.9 Obavješćavanje javnosti

Izvođač radova na postavljanju znakova dužan je službeno objaviti datum izvođenja radova najmanje 48 sati prije početka radova, u sredstvima javnog priopćavanja (Županijski centar za obavješćavanje, HAK, radio postaje), te imenovati ovlaštenu osobu koja će biti odgovorna za obavješćivanje o stanju i tijeku radova svim sudionicima i mjerodavnim institucijama. O tijeku izvođenja radova, kao i zatvorenim dionicama i alternativnim prometnicama izvođač radova je također dužan redovito izvješćivati i interventne službe (Služba hitne pomoći, Prometna policija, vatrogasci).

Također treba obavijestiti vlasnike vozila o potrebi uklanjanja parkiranih vozila iz zone izvođenja radova, postavljanjem obavijesti na vozila o datumu i vremenu početka radova.

Vozila koja ne budu uklonjena iz zone izvođenja radova trebaju biti premještena pomoću specijalnog vozila (pauka).

2.1.10 Mjere zaštite na radu

Izvođač radova na postavljanju prometnih znakova dužan je osigurati odgovarajuće zaštitne mjere tijekom izvođenja radova.

Strojevi, vozila i radnici moraju biti obilježeni odgovarajućim oznakama i znakovima uz obaveznu uporabu boja koje imaju reflektirajuća svojstva.

Kod izvođenja radova u zoni odvijanja prometa svi djelatnici na gradilištu obavezno moraju biti opremljeni odgovarajućim prslucima sa reflektirajućim oznakama.

Ukoliko se regulacija prometa vrši ručno izvodi se sa odgovarajućim oznakama za ručno upravljanje prometom, prema Pravilniku o prometnim znakovima, signalizaciji i opremi na cestama (N.N. 92/19), članak 83. To mogu biti odgovarajuće zastavice crvene i zelene boje veličine najmanje 40 x 40 cm, ili okrugla ploča promjera 60 cm koja na jednoj strani ima znak 204 (zabrana prometa u jednom smjeru), a na drugoj strani zeleno polje sa bijelim rubom širine 6 cm. Kod ručne regulacije prometa uvijek je obavezno da regulaciju provode dva djelatnika.

Za provedbu mjera privremene regulacije prometa i zaštite na radu, prema ovom elaboratu i važećom zakonskom regulativom i propisima, odgovoran je izvođač radova.

 <p>"VIA FACTUM" d.o.o. za projektiranje, nadzor i savjetovanje Ul. Donje Svetice 46c, 10000 Zagreb Ured Zadar Žrinsko-Frankopanska 10/1, 23000 Zadar</p>	Naručitelj:	Općina Privlaka	Oznaka elaborata:	T.D. 18/22
	Vrsta elaborata:	Prometni elaborat	Elaborat izradio:	Silvio Panović, dipl. ing. građ.
	Predmet elaborata:	Izmjena i dopuna prometne signalizacije i opreme u naselju Sabunike	Mjesto i datum izrade:	Zadar, 01/22

2.2 SPECIFIKACIJA ZNAKOVA I OPREME





Vertikalna prometna signalizacija

2.2.1.1 Znakovi opasnosti





Red. Broj	BROJ ZNAKA	Dimenzije	Jed. Mjere	Postojeće stanje	Ukupno potrebno prema elaboratu	Razlika -potrebni novi znakovi	Jed. Cijena (kn)
1.	A09	 $a=90$	kom	0	4	4	
Ukupno postojećih znakova: 4							
Ukupno potrebno znakova prema elaboratu: 4							
Razlika (potrebni novi znakovi): 4							

 <p>"VIA FACTUM" d.o.o. za projektiranje, nadzor i savjetovanje Ul. Donje Svetice 46c, 10000 Zagreb Ured Zadar Zrinsko-Frankopanska 10/1, 23000 Zadar</p>	Naručitelj:	Općina Privlaka	Oznaka elaborata:	T.D. 18/22
	Vrsta elaborata:	Prometni elaborat	Elaborat izradio:	Silvio Panović, dipl. ing. građ.
	Predmet elaborata:	Izmjena i dopuna prometne signalizacije i opreme u naselju Sabunike	Mjesto i datum izrade:	Zadar, 01/22

2.2.1.2 Znakovi izričitih naredbi

Red. Broj	BROJ ZNAKA	Dimenzije	Jed. Mjere	Postojeće stanje	Ukupno potrebno prema elaboratu	Razlika -potrebni novi znakovi	Jed. Cijena (kn)
1.	B02	 D=40 cm	kom	0	22	22	
2.	B02	 D=60 cm	kom	6	13	7	
3.	B02	 D=90 cm	kom	2	2	1	
4.	B04	 D=40 cm	kom	0	1	1	
5.	B04	 D=60 cm	kom	0	19	19	



Naručitelj:	Općina Privlaka	Oznaka elaborata:	T.D. 18/22
Vrsta elaborata:	Prometni elaborat	Elaborat izradio:	Silvio Panović, dipl. ing. građ.
Predmet elaborata:	Izmjena i dopuna prometne signalizacije i opreme u naselju Sabunike	Mjesto i datum izrade:	Zadar, 01/22

Red. Broj	BROJ ZNAKA	Dimenzije	Jed. Mjere	Postojeće stanje	Ukupno potrebno prema elaboratu	Razlika -potrebni novi znakovi	Jed. Cijena (kn)
6.	B28	 D=60 CM	kom	0	7	0	
7.	B28-1	 D=60 cm	kom	0	7	7	
8.	B36	 D=60 cm	kom	10	10	0	
9.	B45-1	 D=40 cm	kom	0	2	2	
10.	B45-2	 D=40 cm	kom	0	5	5	
11.	B46	 D=40 cm	kom	0	9	9	

 <p>"VIA FACTUM" d.o.o. za projektiranje, nadzor i savjetovanje Ul. Donje Svetice 46c, 10000 Zagreb Ured Zadar Žrinsko-Frankopanska 10/1, 23000 Zadar</p>	Naručitelj:	Općina Privlaka	Oznaka elaborata:	T.D. 18/22
	Vrsta elaborata:	Prometni elaborat	Elaborat izradio:	Silvio Panović, dipl. ing. građ.
	Predmet elaborata:	Izmjena i dopuna prometne signalizacije i opreme u naselju Sabunike	Mjesto i datum izrade:	Zadar, 01/22

Red. Broj	BROJ ZNAKA	Dimenzije	Jed. Mjere	Postojeće stanje	Ukupno potrebno prema elaboratu	Razlika -potrebni novi znakovi	Jed. Cijena (kn)
12.	B46-1	 D=40 cm	kom	0	6	6	
Ukupno postojećih znakova: 18							
Ukupno potrebno znakova prema elaboratu: 96							
Razlika (potrebni novi znakovi): 79							

2.2.1.3 Znakovi obavijesti

Red. Broj	BROJ ZNAKA	Dimenzije	Jed. Mjere	Postojeće stanje	Ukupno potrebno prema elaboratu	Razlika -potrebni novi znakov	Jed. Cijena (kn)
1.	C02	 a=60 cm	kom	0	6	6	
2.	C05	 a=60 cm	kom	0	19	19	
3.	C08	 a=60 cm	kom	0	11	11	

 <p>"VIA FACTUM" d.o.o. za projektiranje, nadzor i savjetovanje Ul. Donje Svetice 46c, 10000 Zagreb Ured Zadar Žrinsko-Frankopanska 10/1, 23000 Zadar</p>	Naručitelj:	Općina Privlaka	Oznaka elaborata:	T.D. 18/22
	Vrsta elaborata:	Prometni elaborat	Elaborat izradio:	Silvio Panović, dipl. ing. građ.
	Predmet elaborata:	Izmjena i dopuna prometne signalizacije i opreme u naselju Sabunike	Mjesto i datum izrade:	Zadar, 01/22

Red. Broj	BROJ ZNAKA	Dimenzije	Jed. Mjere	Postojeće stanje	Ukupno potrebno prema elaboratu	Razlika -potrebni novi znakov	Jed. Cijena (kn)
4.	C22	 <p>α=60</p>	kom	0	4	4	
5.	C26	 <p>α=60</p>	kom	0	14	14	
6.	C27	 <p>α=60</p>	kom	0	14	14	
7.	C39	 <p>α=60 cm</p>	kom	0	5	5	
8.	C39	 <p>α=60 cm</p>	kom	0	34	34	
9.	C68	 <p>α=60 cm</p>	kom	1	7	6	





Ukupno postojećih znakova: 1

Ukupno potrebno znakova prema elaboratu: 114

Razlika (potrebni novi znakovi): 113

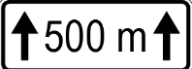
 <p>"VIA FACTUM" d.o.o. za projektiranje, nadzor i savjetovanje Ul. Donje Svetice 46c, 10000 Zagreb Ured Zadar Zrinsko-Frankopanska 10/1, 23000 Zadar</p>	Naručitelj:	Općina Privlaka	Oznaka elaborata:	T.D. 18/22
	Vrsta elaborata:	Prometni elaborat	Elaborat izradio:	Silvio Panović, dipl. ing. građ.
	Predmet elaborata:	Izmjena i dopuna prometne signalizacije i opreme u naselju Sabunike	Mjesto i datum izrade:	Zadar, 01/22

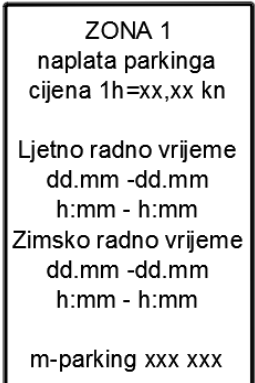
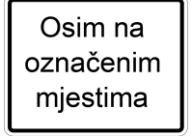

2.2.1.4 _Dopunske ploče

Red. Broj	BROJ ZNAKA	Dimenzije	Jed. Mjere	Postojeće stanje	Ukupno potrebno prema elaboratu	Razlika -potrebni novi znakovi	Jed. Cijena (kn)
1.	E02	 60 x 30 cm	kom	0	1	1	
2.	E02	 60 x 30 cm	kom	0	1	1	
3.	E05	 <p>ZONA 1 naplata parkinga cijena 1h=xx,xx kn Ljetno radno vrijeme dd.mm -dd.mm h:mm - h:mm Zimsko radno vrijeme dd.mm -dd.mm h:mm - h:mm m-parking xxx xxx</p>	kom	0	34	34	
4.	E05	 60 x 45 cm	kom	0	6	6	
5.	E09	 60 x 30 cm	kom	1	1	0	

 <p>"VIA FACTUM" d.o.o. za projektiranje, nadzor i savjetovanje Ul. Donje Svetice 46c, 10000 Zagreb Ured Zadar Zrinsko-Frankopanska 10/1, 23000 Zadar</p>	Naručitelj:	Općina Privlaka	Oznaka elaborata:	T.D. 18/22
	Vrsta elaborata:	Prometni elaborat	Elaborat izradio:	Silvio Panović, dipl. ing. građ.
	Predmet elaborata:	Izmjena i dopuna prometne signalizacije i opreme u naselju Sabunike	Mjesto i datum izrade:	Zadar, 01/22

Red. Broj	BROJ ZNAKA	Dimenzije	Jed. Mjere	Postojeće stanje	Ukupno potrebno prema elaboratu	Razlika -potrebni novi znakovi	Jed. Cijena (kn)
6.	E11	 60 x 30 cm	kom	0	5	5	
Ukupno postojećih znakova: 1							
Ukupno potrebno znakova prema elaboratu: 48							
Razlika (potrebni novi znakovi): 47							

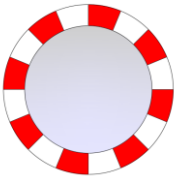
2.2.1.5 Dopunske ploče

Red. Broj	BROJ ZNAKA	Dimenzije	Jed. Mjere	Postojeće stanje	Ukupno potrebno prema elaboratu	Razlika -potrebni novi znakovi	Jed. Cijena (kn)
1.	K05	 30x100	kom	0	10	10	
2.	K28-1	 D=60	kom	5	5	0	
3.	K35		kom	6	6	0	
Ukupno postojećih znakova: 11							
Ukupno potrebno znakova prema elaboratu: 21							
Razlika (potrebni novi znakovi): 10							

 <p>"VIA FACTUM" d.o.o. za projektiranje, nadzor i savjetovanje Ul. Donje Svetice 46c, 10000 Zagreb Ured Zadar Žrinsko-Frankopanska 10/1, 23000 Zadar</p>	Naručitelj:	Općina Privlaka	Oznaka elaborata:	T.D. 18/22
	Vrsta elaborata:	Prometni elaborat	Elaborat izradio:	Silvio Panović, dipl. ing. građ.
	Predmet elaborata:	Izmjena i dopuna prometne signalizacije i opreme u naselju Sabunike	Mjesto i datum izrade:	Zadar, 01/22

2.2.2. Horizontalna prometna signalizacija

Horizontalna signalizacija treba biti izrađena prema prometnom elaboratu, a u skladu s Pravilnikom o prometnim znakovima, opremi i signalizaciji na cestama (NN 92/19) – u tekstu "Pravilnik".

Redni broj	Opis	Jedinica mjere	Količina
1.	Puna linija razdjelna/rubna debljine 12 cm, bijele boje	m	63
2.	Isprekidana linija razdjelna 1.0 – 1.0 12 cm, bijele boje	m	10
3.	Zaustavna linija puna debljine 50 cm, bijele boje	m	68
4.	Zaustavna linija isprekidana debljine 50 cm, bijele boje	m	15
5.	Pješački prijelaz širine 3.0 m puno/prazno 50 cm /50 cm, bijele boje	m ²	62
6.	Natpis " STOP" na kolniku, visine 2.0 m, bijele boje	kom	10
7.	Natpis " STOP" na kolniku, visine 4.0 m, bijele boje	kom	3
8.	Parkirno mjesto(uzdužno) dimenzija 5,5 x 2.5 m, linija debljine 10 cm, bijele boje	kom	283
9.	Parkirno mjesto(okomito) dimenzija 5,0 x 2.5 m, linija debljine 10 cm, bijele boje	kom	185
10.	Parkirano mjesto namijenjeno osobama s invaliditetom i smanjene pokretljivosti, dimenzija 5,5 x 4.0 m, linija debljine 10 cm, sa oznakom pristupačnosti, žute boje	kom	5
11.	Polje za usmjeravanje prometa, bijele boje	m ²	6

 <p>"VIA FACTUM" d.o.o. za projektiranje, nadzor i savjetovanje Ul. Donje Svetice 46c, 10000 Zagreb Ured Zadar Zrinsko-Frankopanska 10/1, 23000 Zadar</p>	Naručitelj:	Općina Privlaka	Oznaka elaborata:	T.D. 18/22
	Vrsta elaborata:	Prometni elaborat	Elaborat izradio:	Silvio Panović, dipl. ing. građ.
	Predmet elaborata:	Izmjena i dopuna prometne signalizacije i opreme u naselju Sabunike	Mjesto i datum izrade:	Zadar, 01/22

12.	Strelice za obilježavanje smjera kretanja, bijele boje	kom	3
-----	--	-----	---

 <p>"VIA FACTUM" d.o.o. za projektiranje, nadzor i savjetovanje Ul. Donje Svetice 46c, 10000 Zagreb Ured Zadar Zrinsko-Frankopanska 10/1, 23000 Zadar</p>	Naručitelj:	Općina Privlaka	Oznaka elaborata:	T.D. 18/22
	Vrsta elaborata:	Prometni elaborat	Elaborat izradio:	Silvio Panović, dipl. ing. građ.
	Predmet elaborata:	Izmjena i dopuna prometne signalizacije i opreme u naselju Sabunike	Mjesto i datum izrade:	Zadar, 01/22

2.3 GRAFIČKI PRILOZI

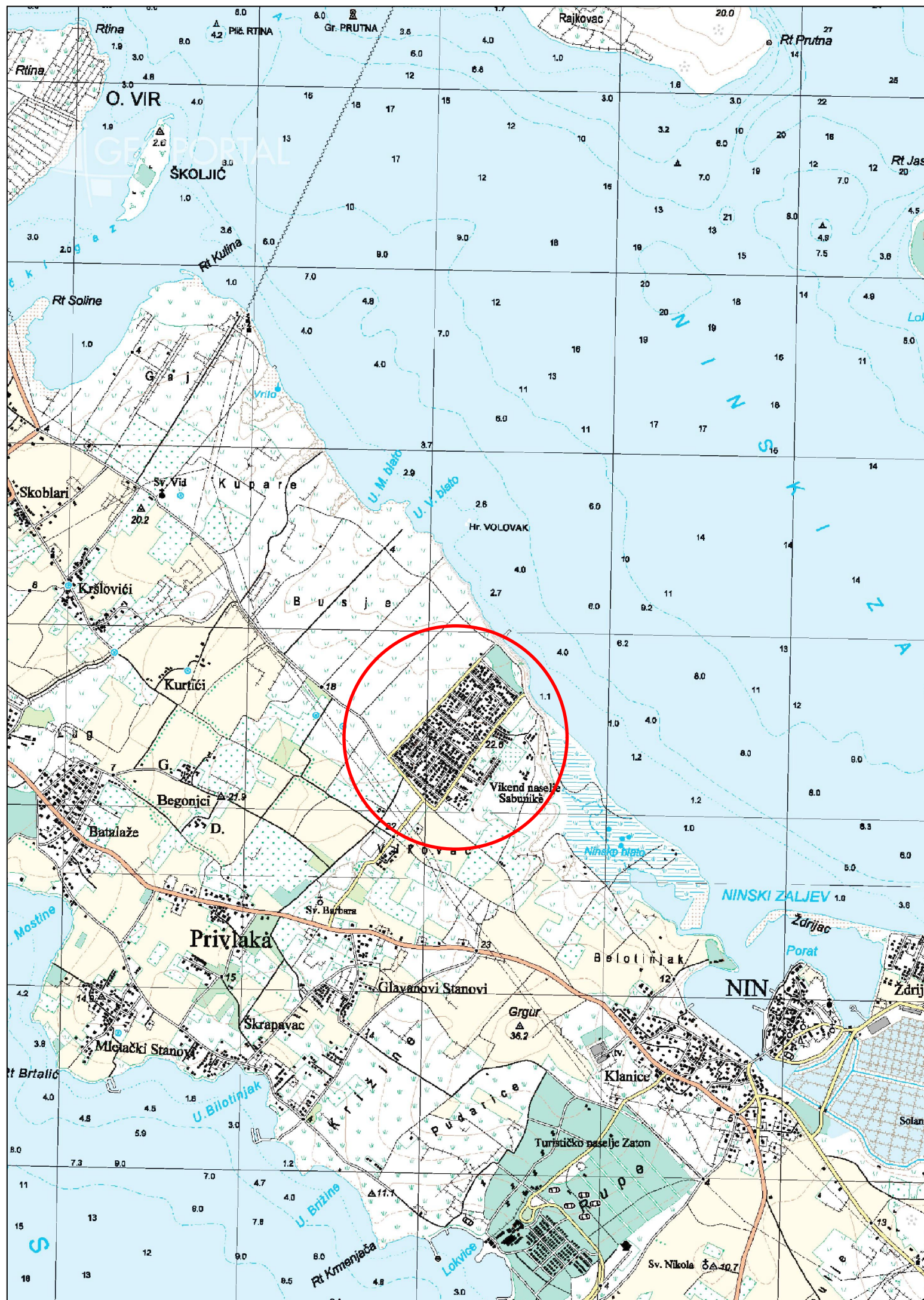

Pregledna situacija
TK
MJ 1: 25000

VIA FACTUM

Via Factum d.o.o.
Zrinsko-Frankopanska 10/1,
23000 Zadar
e-mail: viafactum@viafactum.hr
tel: 023400655 tel/fax:023400654
OIB:76739136445

Naručitelj:
Općina Privlaka
Ivana Pavla II 46, 23233 Privlaka
OIB: 86291327705

Predmet:
Izmjena i dopuna prometne signalizacije i opreme u naselju Sabunike

Elaborat izradio:
Silvio Panović, dipl. ing. građ.

Vrsta elaborata:

Suradnik:

Prometni elaborat

Eugen Bajlo, građ.teh.

Sadržaj:

Suradnik:

Pregledna situacija TK

Mjerilo:	Mjesto i datum:	Z.O.P.:	T.D.:	Prilog br.:	Suradnik:
1:25000	Zadar, 01/22	-	18/22	01	



Pregledna situacija
DOF
MJ 1:5000

VIA FACTUM

Via Factum d.o.o.
Zrinsko-Frankopanska 10/1,
23000 Zadar
e-mail: viafactum@viafactum.hr
tel: 023400655 tel/fax:023400654
OIB:76739136445

Naručitelj:
Općina Privlaka
Ivana Pavla II 46, 23233 Privlaka
OIB: 86291327705

Predmet:

Izmjena i dopuna prometne signalizacije i opreme u naselju Sabunike

Elaborat izradio:

Silvio Panović, dipl. ing. građ.

Vrsta elaborata:

Prometni elaborat

Suradnik:

Eugen Bajlo, građ.teh.

Sadržaj:

Pregledna situacija TK

Suradnik:

Mjerilo:

1:5000

Mjesto i datum:

01/22

Z.O.P.:

-

T.D.:

18/22

Prilog br:

02

Suradnik:



Napomena: Situacija je u mjerilu, znakovi nisu!

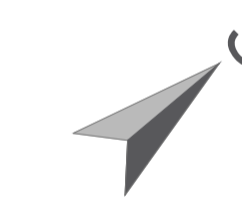

Postojeća prometna situacija
MJ 1: 750

V/A FACTUM Inženjerska i arhitektonska agencija za prometnu inženjeringu i arhitekturu Ploče 10, Zagreb Tel: +385 (0)1 4811 1111 Fax: +385 (0)1 4811 1112 E-mail: info@factum.hr Web: www.factum.hr	Projekat: Prometna situacija u ulici Šaburine Datum: 2023.09.01 Izradio: Eugen Rajković Provjera: Eugen Rajković	Broj projekta: 2023.09.01 Broj lista: 03 Datum: 2023.09.01
	Mjerna skala: 1:750 Datum: 2023.09.01 Izradio: Eugen Rajković Provjera: Eugen Rajković	Broj lista: 03 Datum: 2023.09.01



Napomena:
 Situacija je u mjerilu, znakovi nisu!
 Znakovi koji se uklanjaju prikazani su u grafičkom prilogu broj 03. Postojeća prometna situacija

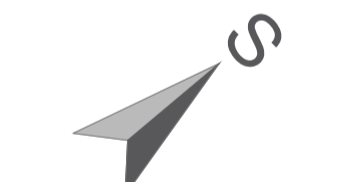

Prometna situacija

MJ 1: 750

- Legenda:
- pozicija i orijentacija prometnog znaka
 - Automat za naplatu parkinga
 - Novi znak
 - Postojeći znak
 - Nova pozicija postojećeg znaka

* ZONA 1
 Naplata parkinga
 Opšta tarifa: 300 kn
 Letno radno vrijeme: 06:00-20:00
 Izvan radnog vremena: 06:00-20:00
 Znakova sadržaj: 06:00-20:00
 Izvan radnog vremena: 06:00-20:00
 Naplata parkinga: 300 kn

V/A FACTUM		VIA FACTUM D.O.O. BEOGRAD, BEOGRADSKA 1191. BEOGRAD, BEOGRADSKA 1191.		Izdvojeno iz: Projekat: 1822	
Ulica Slobodana Prkića, 1191 11000 Beograd		1822 Zadaci: 0122		1822 04	
Prometna situacija		Eugen Babić, prof.dr.		1822 04	

POSTAVLJANJE PROMETNOG ZNAKA
SHEMA

dimenzije (cm)	
a	60 (40)
b	60 (40)
c	30 (45)
D	60 (90)
t	90

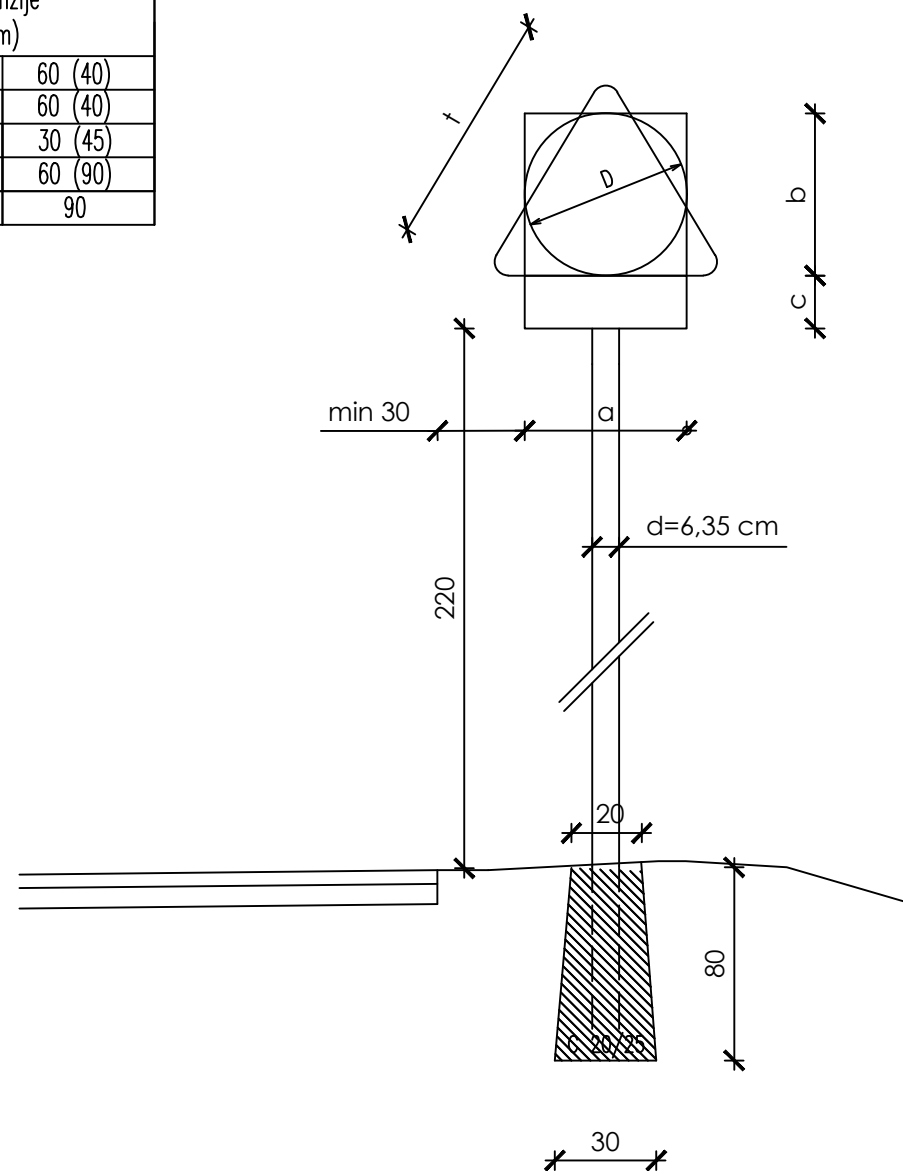

DETALJ POSTAVLJANJA ZNAKA

shema

VIA FACTUM

Via Factum d.o.o.
Zrinsko-Frankopanska 10/1,
23000 Zadar
e-mail: viafactum@viafactum.hr
tel: 023400655 tel/fax:023400654
OIB:76739136445

Naručitelj:
Općina Privlaka
Ivana Pavla II 46, 23233 Privlaka
OIB: 86291327705

Predmet:

Izmjena i dopuna prometne signalizacije i opreme u naselju Sabunike

Vrsta elaborata:

Prometni elaborat

Sadržaj:

Detalj postavljanja prometnog znaka

Mjerilo:

shema

Mjesto i datum:

Zadar, 01/22

Z.O.P.:

-

T.D.:

18/22

Prilog br:

05

Elaborat izradio:

Silvio Panović, dipl. ing. građ.

Suradnik:

Eugen Bajlo, građ.teh.

Suradnik:

Suradnik:

Parkirališno mjesto za osobe s invaliditetom i smanjene pokretljivosti (žute boje)

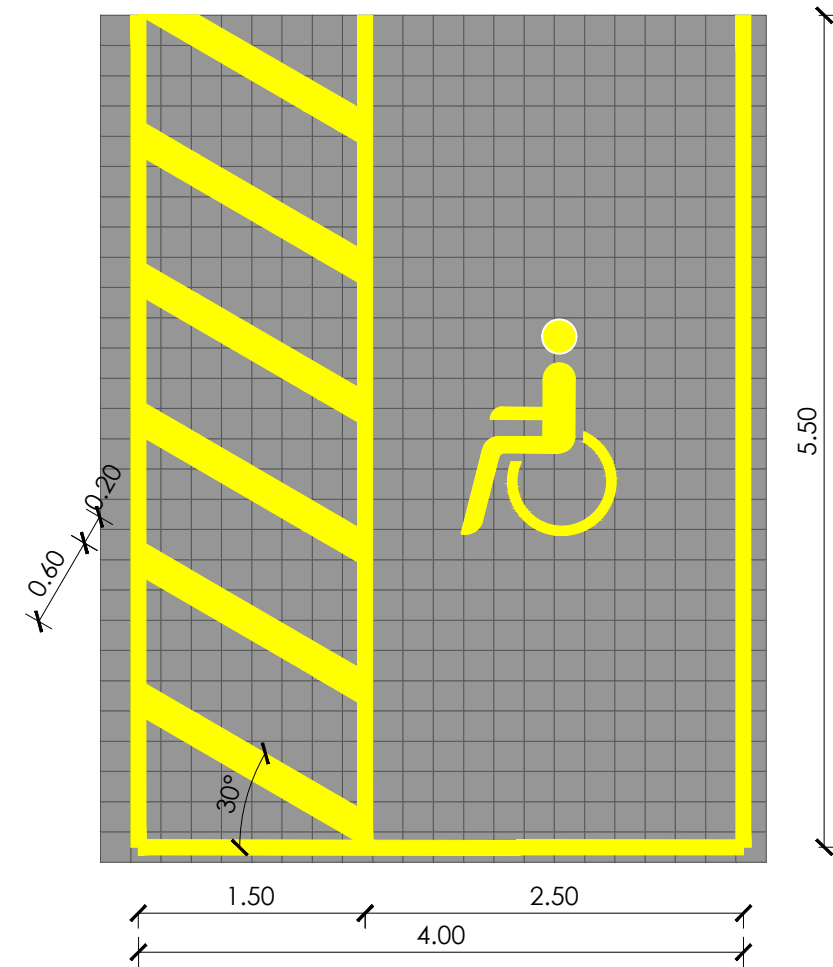

Okomito parkirališno mjesto (plave boje)

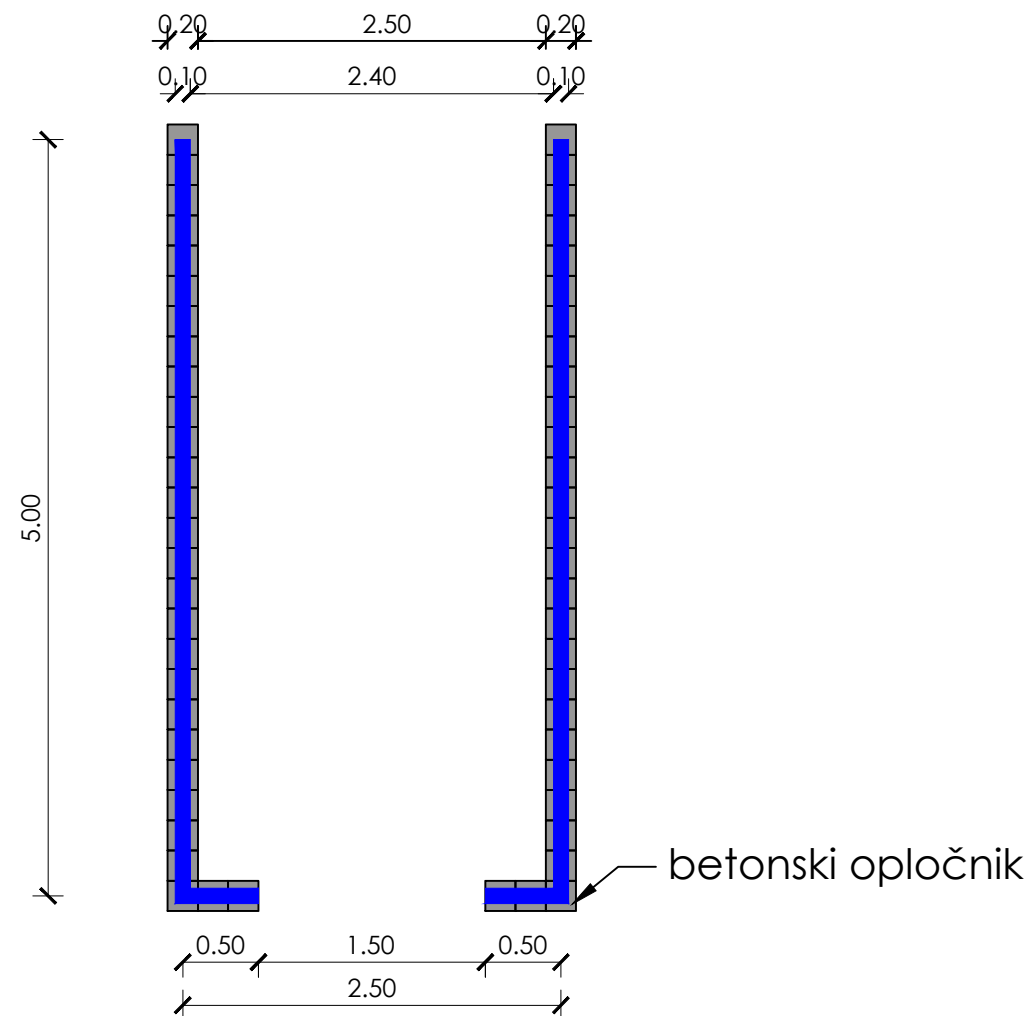

Uzdužno parkirališno mjesto (plave boje)

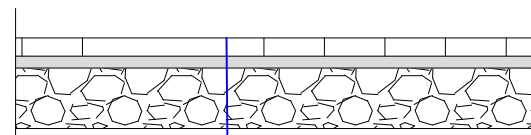
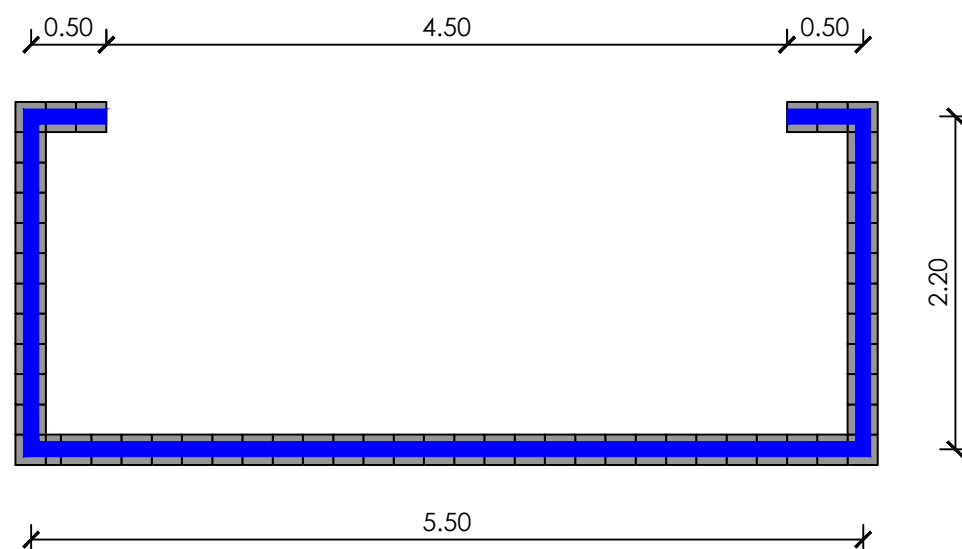

- Betonski opločnik, d=6.0 cm
- Cemetni mort d=4.0 cm
- Kameni agregat granulacija 16-32 mm, d=20 cm, ms=80 MN/m²
- Posteljica od miješanih materijala, ms=30 MN/m²

DETALJ OČRTAVANJA
PARKIRALIŠNIH MJESTA
MJ 1: 50

		Via Factum d.o.o. Žrinsko-Frankopanska 10/1, 23000 Zadar e-mail: viafactum@viafactum.hr tel: 023400655 tel/fax: 023400654 OIB: 76739136445			Naručitelj: Općina Privlaka Ivana Pavla II 46, 23233 Privlaka OIB: 86291327705	
		Predmet: Izmjena i dopuna prometne signalizacije i opreme u naselju Sabunike			Elaborat izradio: Silvio Panović, dipl. ing. građ.	
Vrsta elaborata: Prometni elaborat		Sadržaj: Detalj ocrtavanja parkirališnih mjesta			Suradnik: Eugen Bajlo, građ.teh.	
Mjerilo: 1: 50	Mjesto i datum: Zadar, 01/22	Z.O.P.: -	T.D.: 18/22	Prilog br: 06	Suradnik:	

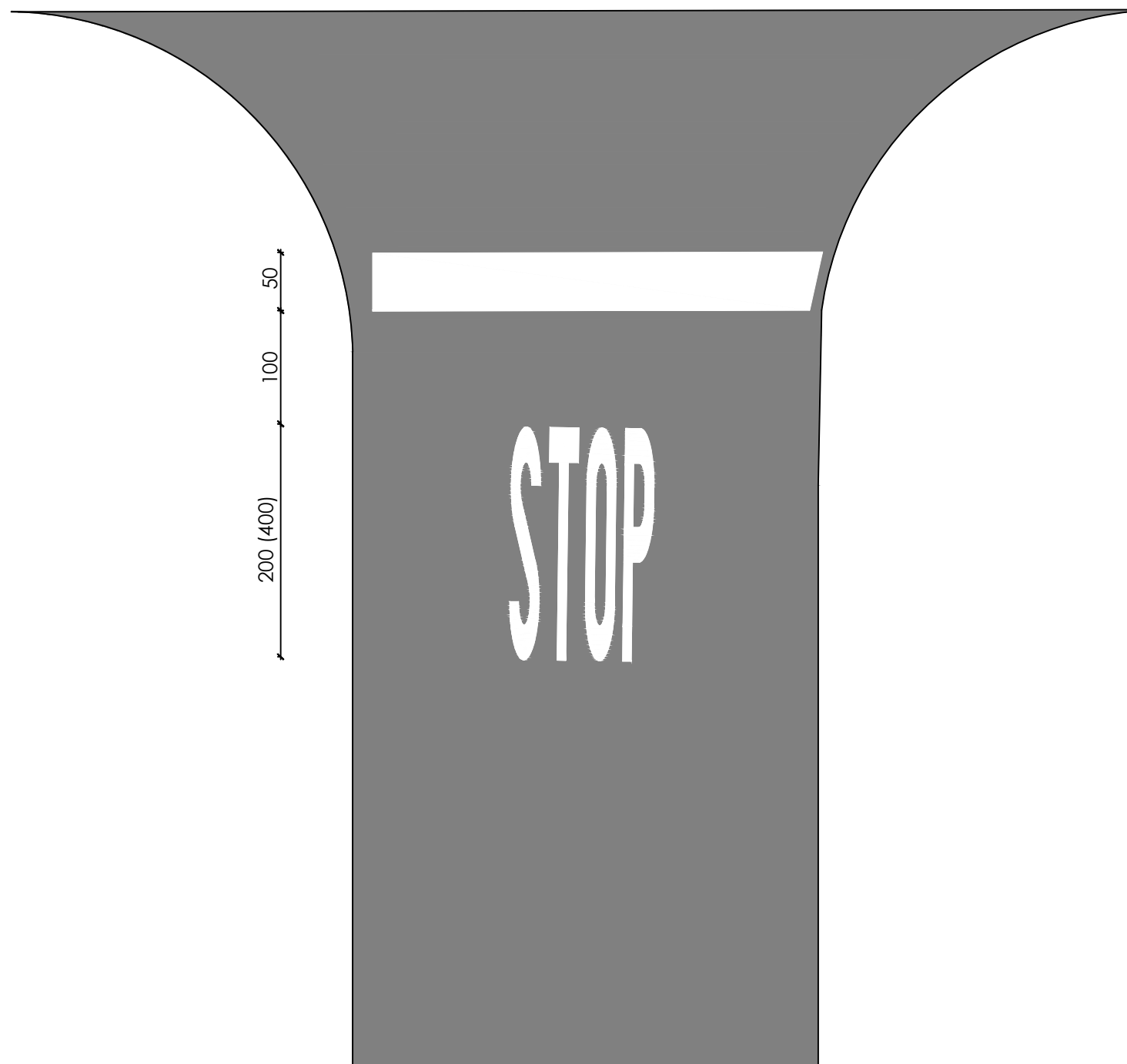

**DETALJ OCRTAVANJA
HORIZONTALNE SIGNALIZACIJE
MJ 1: 50**

					<i>Via Factum d.o.o.</i> Zrinsko-Frankopanska 10/1, 23000 Zadar e-mail: viafactum@viafactum.hr tel: 023400655 tel/fax:023400654 OIB:76739136445		Naručitelj: Općina Privlaka Ivana Pavla II 46, 23233 Privlaka OIB: 86291327705	
					Predmet: Izmjena i dopuna prometne signalizacije i opreme u naselju Sabunike		Elaborat izradio: Silvio Panović, dipl. ing. građ.	
Vrsta elaborata: Prometni elaborat					Suradnik: Eugen Bajlo, građ.teh.		Suradnik:	
Sadržaj: Detalj iscrtavanja horizontalne signalizacije					Suradnik:		Suradnik:	
Mjerilo: 1: 50	Mjesto i datum: Zadar, 01/22	Z.O.P.: -	T.D.: 18/22	Prilog br: 07	Suradnik:			

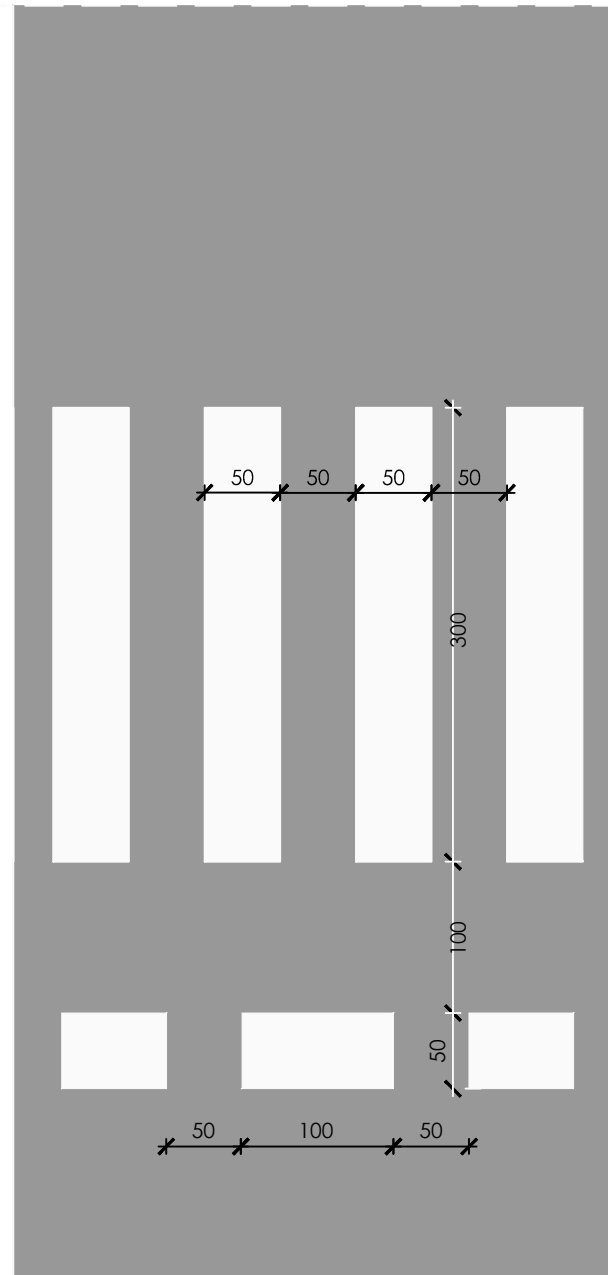

HORIZONTALNA SIGNALIZACIJA NA PJEŠAČKOM PRIJELAZU MJ 1:50

					Via Factum d.o.o. Zrinsko-Frankopanska 10/1, 23000 Zadar e-mail: viafactum@viafactum.hr tel: 023400655 tel/fax:023400654 OIB:76739136445	Naručitelj: Općina Privlaka Ivana Pavla II 46, 23233 Privlaka OIB: 86291327705
Predmet:					Elaborat izradio:	
Izmjena i dopuna prometne signalizacije i opreme u naselju Sabunike					Silvio Panović, dipl. ing. građ.	
Vrsta elaborata:					Suradnik:	
Prometni elaborat					Eugen Bajlo, građ.teh.	
Sadržaj:					Suradnik:	
Horizontalna signalizacija na pješačkom prijelazu					Suradnik:	
Mjerilo:	Mjesto i datum:	Z.O.P.:	T.D.:	Prilog br:	Suradnik:	
1:50	Zadar, 01/22	-	18/22	08		